



SEDADLA PRO ŘIDIČE VZV a průmyslových vozidel

FS - 2



Model FS2 je sedačka určená pro řidiče vysokozdvížných vozíků a jiných průmyslových vozidel. Odpružení sedačky a tlumič nárazů efektivně snižují škodlivé otřesy a zmírňují opotřebení sedačky. Je tak zajištěn maximálně bezpečný provoz pro obsluhu. Sedadlo i opěrka sedačky byly za použití speciální technologie ergonomicky vytvářeny a naplněny pěnovou hmotou.

Technické údaje:

- nastavitelný rozsah posunutí sedačky vpřed/ vzad -150 mm po 15 mm úsecích
- plynulé nastavení opěradla v rozsahu 27,5°
- výškově nastavitelný rozsah rozdělen do tří poloh; maximální výška je 60 mm
- odpružení sedačky je plynule nastavitelné dle tělesné váhy obsluhy od 50 do 130 kg
- zdvih odpružení 100 mm
- koženkové čalounění

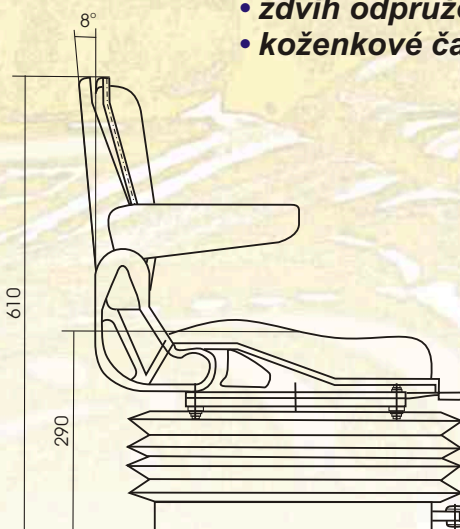
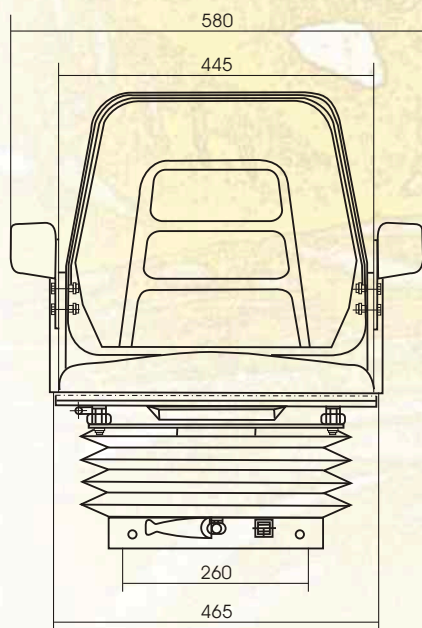

Doplňky:

- nastavitelné madlo
- bezpečnostní pás
- mikropínač
- otočný mechanismus

